

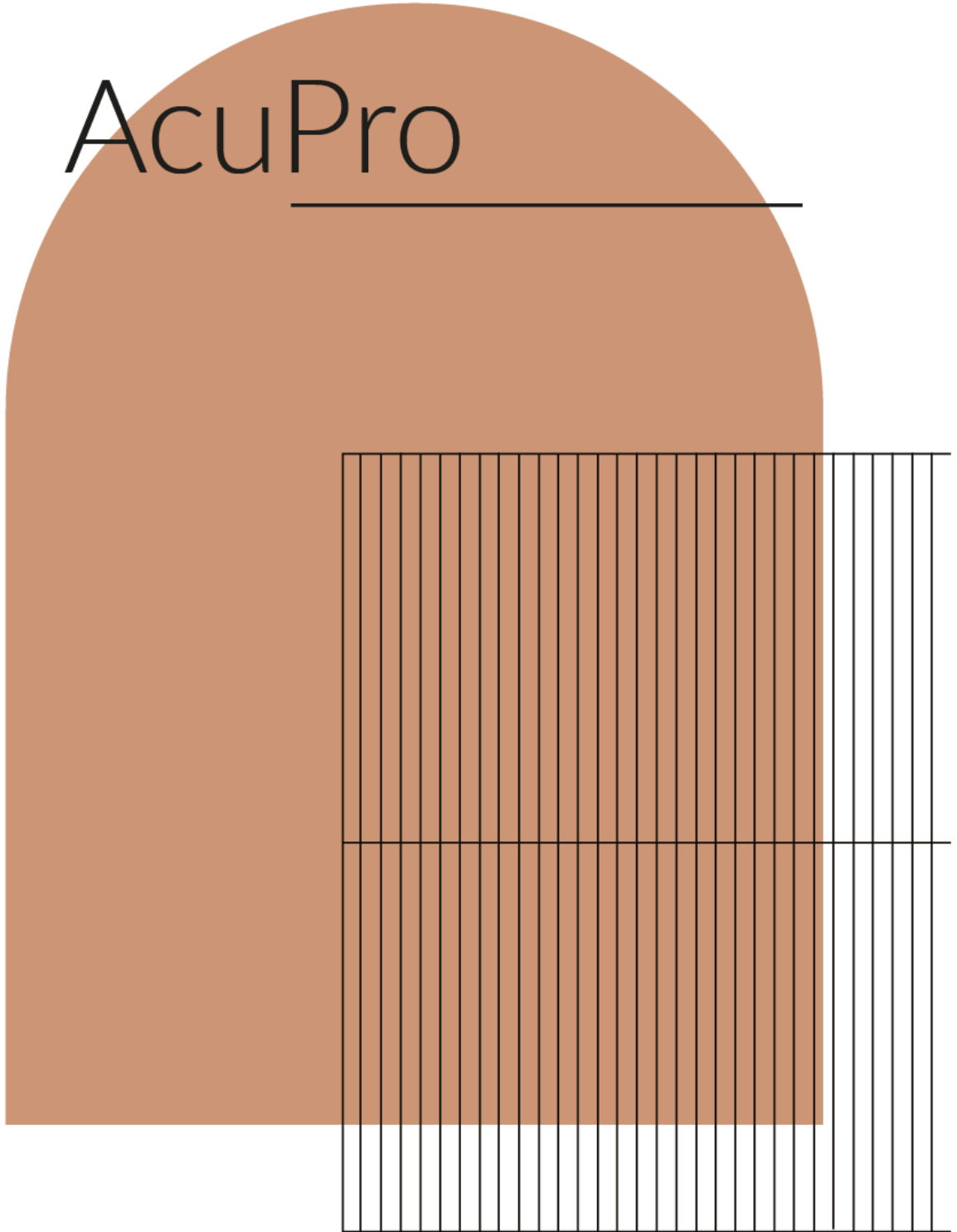

AcuPro





MARO mobilier de bureau

Depuis 30 ans, nous veillons à ce que le travail de bureau soit confortable et ergonomique. Nos meubles témoignent de notre professionnalisme et de notre amour pour ce que nous faisons. Notre passion est de créer des objets à la fois beaux et fonctionnels, et de trouver de nouvelles solutions pour transformer les idées en produits, à un niveau toujours plus élevé. Grâce à une pensée technologique innovante, nous mettons tout en œuvre pour que nos produits et solutions soient de la plus haute qualité. Ceci est confirmé par la certification ISO 9001 et GS - Geprüfte Sicherheit. Notre parc technologique, où des technologies de classe mondiale sont réunies sous un même toit, facilite considérablement cette tâche. En tant que fabricant responsable, nous voulons minimiser l'impact négatif que nous avons sur l'environnement, et nous attendons la même chose de nos fournisseurs.

Notre parc de machines est une garantie de la plus haute qualité et précision. Grâce aux investissements dans les nouvelles technologies et à la recherche constante de solutions originales, nous nous développons chaque jour. Nous savons très bien à quel point le facteur humain est important, c'est pourquoi certaines choses sont fabriquées à la main dans notre entreprise. Le collage des corps de comptoirs courbés est un travail où l'homme a un avantage sur la machine. Cependant, lorsque la précision et la répétabilité chirurgicales sont nécessaires dans un court laps de temps, nous sommes assistés par les dernières technologies. Le centre d'usinage perce, fraise et usine les bords avec une précision extraordinaire. La qualité de nos meubles repose sur des centaines d'essais et de tests, ce qui nous permet d'affirmer que nous n'avons pas d'égal dans ce domaine.



AcuPro

TRANSPORT

- Le produit est livré chez le client par colis.
- Conçu pour l'assemblage individuel.

GARANTIE

- Les produits MARO sont garantis 5 ans .

CLASSE D'ABSORPTION ACOUSTIQUE

- Classe A.

CERTIFICATS DE PANNEAUX MÉLAMINÉS



CERTIFICATS



CONCEPTION DE COLLECTION

STUDIO RYGALIK



Développement durable

En savoir plus sur nos activités.

<https://maro.pl/fr/entreprise/developpement-durable>

AcuPro

by Studio Rygalik

CONSTRUCTION

- Panneau de particules revêtu de mélamine sur les deux faces pour une durabilité accrue - Classe 1.
- Panneau à émission réduite de formaldéhyde E1.
- Cadre en profilés métalliques 30x30 mm, peint en poudre.
- Éléments tapissés en mousse recyclée.

ÉQUIPEMENT

- En cas de combinaison de plusieurs panneaux, il est nécessaire de commander un panneau d'extension, qui contient en outre des éléments métalliques revêtus en poudre, reliant les profils des panneaux, ainsi qu'un insert en feutre pour compléter l'espace entre les éléments tapissés de bord.
- Tablette en panneau mélaminé de 12 mm - disponible en option. Charge maximale de la tablette - 5 kg.

PROPRIÉTÉS ACOUSTIQUES

- Classe d'absorption acoustique selon la norme **EN ISO 354:2005**.
- Coefficient d'absorption acoustique (α_w) -

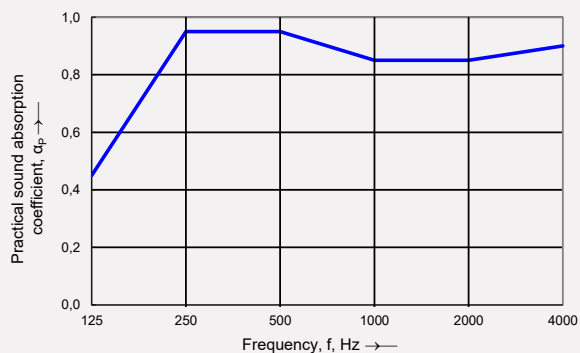
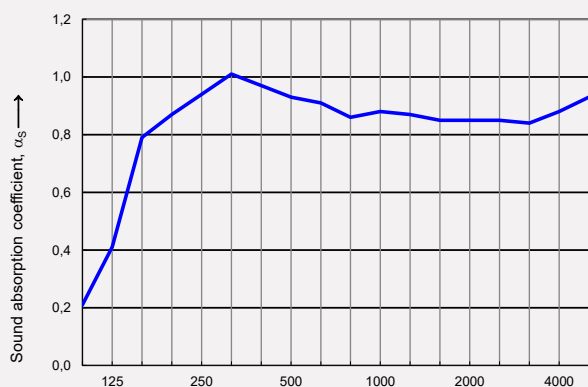

Panneau mural

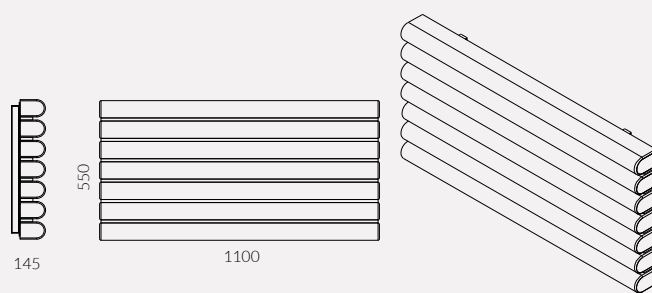

Panneau d'extension

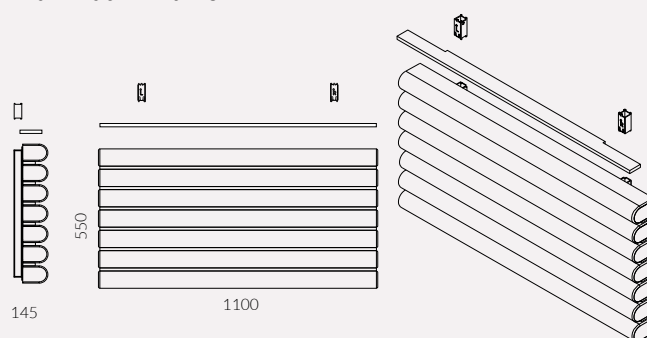

Tablette

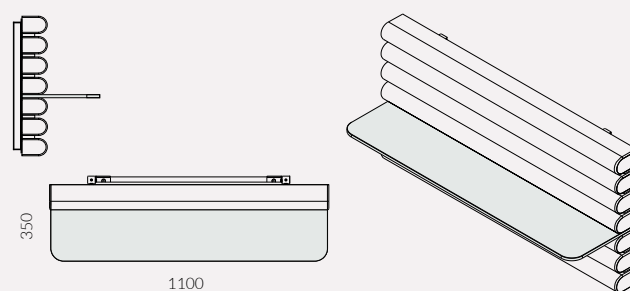

INFORMATIONS COMPLÉMENTAIRES

- Le choix du système d'assemblage pour une surface particulière revient au client.
- Couleurs selon l'offre MARO

Acoustique / Couleurs

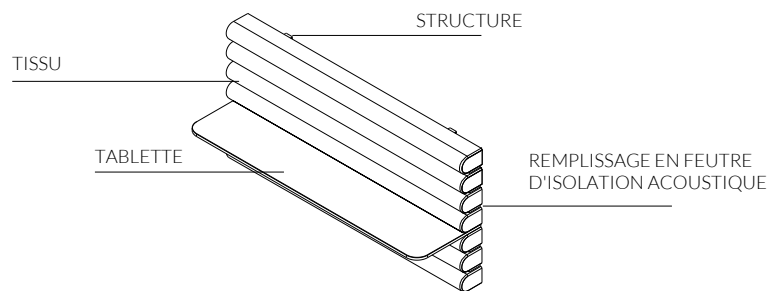

		TISSU	STRUCTURE AcuPro	Remplissage en feutre d'isolation acoustique -AcuPro	TABLETTE 8 mm AcuPro
I GROUPE	Caldo	LC1	•		
		LC2	•		
		LC5	•		
		LC6	•		
		LC11	•		
		LC13	•		
		LC14	•		
		LC16	•		
		LC17	•		
	LC19	•			
	LT4	•			
	Terra	LT5	•		
		LT10	•		
LT14		•			
LT3		•			
GROUPE II	Synergy	CS45	•		
		CS44	•		
		CS46	•		
		CS49	•		
		CS56	•		
		CS74	•		
		CS73	•		
		CS79	•		
		CS59	•		
		CS62	•		
		CS08	•		
		CS16	•		
GROUPE III	Synergy Quilt	CSI08			
		CSV08			
		CSI59			
		CSV59			
STANDARD	Metal	M02 Bialy	•		
		M01 Aluminium	•		
		M03 Beżowy	•		
		M05 Grafit	•		
		M04 Czarny	•		
TREND*	Metal	M06 Slonecznybeż			
		M09 BrudnyRóż			
		M08 Rudy			
		M07 ZgaszonyTurkus			
	Filc	Antracyt		•	
Melamina		STD 1 Bialy			•
		STD 7 Grafit			•

Mélamine

① STANDARD

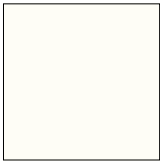

STD1

Bialy
White
Weiß



STD7

Grafit
Graphite
Graphit

Métaux

① STANDARD

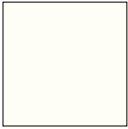

M02

Bialy
White
Weiß



M01

Aluminium



M03

Beżowy
Beige
Beige



M05

Grafit
Graphite
Graphit



M04

Czarny
Black
Schwarz

Tissus

100% Polyester
100.000 Martindale cycles

① CALDO
Select by Lech



LC1



LC2



LC5



LC6



LC11



LC13



LC14



LC16



LC17



LC19

100% Recycled Polyester
67.000 Martindale cycles

① TERRA
Select by Lech

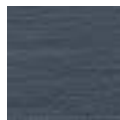

95% Virgin Wool, 5% Poliamid
100.000 Martindale cycles

② SYNERGY
Camira



CS45



CS44



CS46



CS49



CS56



CS74



CS73



CS79



CS59



CS62



CS08



CS16